



Uputstvo za upotrebu

Smart kvaka IP44 sa kodiranjem

Model: OR-ZS-850/B

Uputstva za bezbednu upotrebu

Pre povezivanja i korišćenja uređaja, pročitajte ovo uputstvo za upotrebu i sačuvajte ga za buduću upotrebu. U slučaju da je nešto ovde napisano nejasno, kontaktirajte prodavca. Svaka popravka ili modifikacija koju izvršite sami rezultiraju gubitkom garancije. Proizvođač/uvoznik/distributer nije odgovoran za bilo kakvo oštećenje koje može nastati usled nepravilne instalacije ili rada uređaja. S obzirom na činjenicu da su tehnički podaci podložni stalnim izmenama, proizvođač/uvoznik/distributer zadržava pravo izmene karakteristika proizvoda i uvođenja različitih konstruktivnih rešenja bez pogoršanja parametara proizvoda ili funkcionalnog kvaliteta.

Dodatne informacije i tehnička podrška u vezi sa proizvodom dostupne su na www.matejic.rs. Trgovina Matejić d.o.o. ne snosi odgovornost za rezultate nepoštovanja odredbi ovog uputstva. Trgovina Matejić d.o.o. zadržava pravo da izvrši izmene u uputstvu - najnoviju verziju uputstva možete preuzeti sa www.matejic.rs. Sva prava na prevod/tumačenje i autorska prava u vezi sa ovim priručnikom su zadržana.

1. Ne uranjajte uređaj u vodu ili drugu tečnost.
2. Proizvod je dizajniran za unutrašnju upotrebu.
3. Nemojte koristiti uređaj ako je njegovo kućište oštećeno.
4. Ne otvarajte uređaj i ne popravljajte ga sami.
5. Ne koristite uređaj suprotno njegovoj nameni.

Svako domaćinstvo je korisnik električne i elektronske opreme, a samim tim i potencijalni proizvođač opasnog otpada za ljude i životnu sredinu, zbog prisustva opasnih materija, smeša i komponenti u opremi. S druge strane, polovna oprema je vredan materijal od koga možemo da povratimo sirovine kao što su bakar, kalaj, staklo, gvožđe i dr. Mali znak postavljen na opremi, ambalaže ili priložene dokumentacije ukazuje na potrebu selektivnog prikupljanja otpadne električne i elektronske opreme. Tako označeni proizvodi, pod novčanom kaznom, ne mogu se baciti u obično đubre zajedno sa drugim otpadom. Označavanje istovremeno znači da je oprema bila stavljena na tržište nakon 13. avgusta 2005. Odgovornost je korisnika da korišćenu opremu preda na određeno sabirno mesto radi propisne obrade. Informacije o dostupnom sistemu prikupljanja otpadne električne opreme možete pronaći na info pultu u prodavnici i u opštinskoj kancelariji ili okružnoj kancelariji. Pravilno rukovanje korišćenom opremom sprečava negativne posledice po životnu sredinu i ljudsko zdravlje!



Namena

Ova pametna kvaka ima ugrađeni kod i pogodna je za ugradnju u leva i desna vrata, gde se obično montira standardna ručka. Otključava vrata bilo PIN kodom korisnika ili besplatnom aplikacijom za pametni telefon koristeći Bluetooth 4.0. Šrafovi za montažu uključeni u komplet omogućavaju ugradnju u vrata debljine 38mm-60mm. Zahvaljujući jednostavnom dizajnu, kvaka je veoma elegantna i dobro se slaže sa različitim tipovima vrata.

Tehnički detalji

Izvor napajanja: Litijumske baterije 2xCR2 (u kompletu)
Bluetooth standard: Bluetooth 4.0
Zaštita: IP44
Operativni sistem: iOS / Android
Potrošnja struje: 0,8 mW (pripravnost) / 360 mW (rad)
Težina: 880 g
Materijal: nerđajući čelik, legura cinka

LED indikator

LED indikatorna lampica je integrisana u kodno dugme na kvaki.

LED indikator	Status uređaja
Treptuće zeleno svetlo	Otključava se normalno
Treptuće crveno svetlo	Otključava se u statusu niske snage
Konstantno zeleno svetlo	Čeka na unos PIN koda
Konstantno crveno svetlo	U procesu uparivanja ili čeka na unos PIN koda u statusu niske snage

Komplet sadrži

Nakon otvaranja pakovanja proizvoda, proverite da li je proizvod netaknut i potvrdite da je pribor kompletan prema listi ispod:

- Smart kvaka (1 komad)
- Ključaonica (2 komada)
- CR2 litijumska baterija (2 komada)
- Šrafovi za samoprezivanje (10 komada)
- Šrafovi za povezivanje M4 x 45mm (10 komada)
- Vijčana cev M5 x 38mm (2 komada)
- Imbus ključ (1 komad)

Montaža

Kvaka je dizajnirana za vrata debljine od 38mm do 60mm. Proverite da li vrata zadovoljavaju potrebe pre instalacije. Kvaku montirajte prema dijagramu. Uverite se da je deo kvake sa kodom postavljen na spoljnoj strani vrata. Izvršite montažu sa otvorenim vratima.

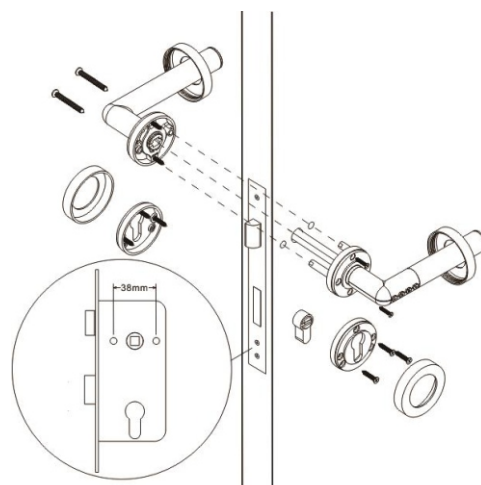
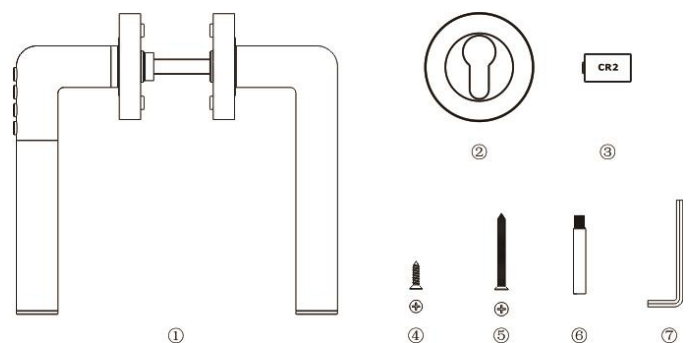
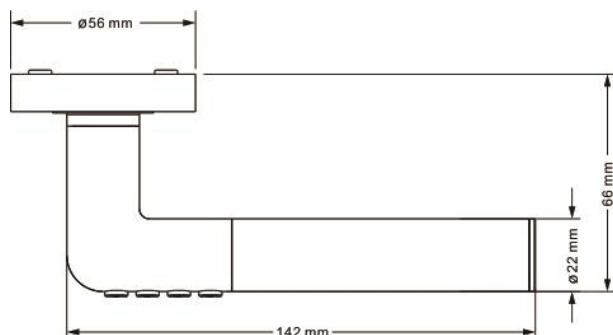

Specifikacija baterije

Kvaka koristi dve CR2 litijumske baterije za jednokratnu upotrebu. Koristite imbus ključ za otvaranje poklopca za baterije na kraju kvake i pratite šemu ispod za instalaciju ili zamenu baterija.

Upozorenje za baterije

CR2 baterije su za jednokratnu upotrebu. Ne punite ih.

Ne otvarajte i ne zagrevajte baterije.

Držite van domašaja dece.

Odložite baterije u skladu sa lokalnim zakonima i propisima.

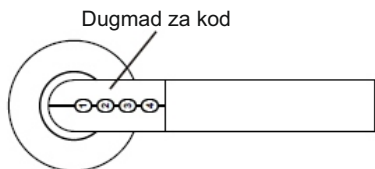

Poklopac baterije

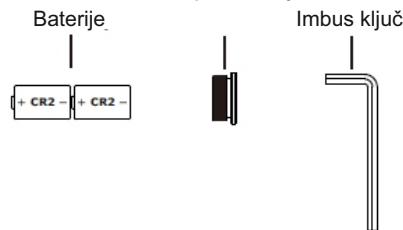

Indikacija niske snage

Kada proizvod ili aplikacija signalizira upozorenje o niskoj potrošnji energije, zamenite bateriju da biste izbegli curenje i oštećenje baterije ili da biste izbegli blokiranje brave. Nakon što se pojavi signal upozorenja, vrata se i dalje mogu otključati oko 50 puta.

- koristite CR2 baterije prilikom zamenje. Ne koristite baterije drugih specifikacija.

- Obratite pažnju na ispravan polaritet prilikom zamenje baterija.

- Uvek zamenite prazne baterije novim baterijama.

- Nakon zamenje baterija, administrator mora da otključa vrata jednom zbog slanja autorizovanog signala bravi, u suprotnom aplikacija i PIN kod neće raditi ispravno.

Rad

Korisnik može skinuti aplikaciju skeniranjem QR koda ili pretragom JANUS LOCK na App store-u ili Google play-u.

Kliknite ADD u aplikaciji i zatim pritisnite i zadržite dugme na bravi.

Nakon 10 sekundi LED indikator na bravi će treptati.

Da biste otključali bravu, pritisnite dugme na bravi i pridite vašim telefonom sa

aktivnom aplikacijom. Brava će se otključati nakon 5 sekundi. Domet komunikacije je 50 cm.



Birčaninova br.1
Kruševac 37000
office@matejic.rs
www.matejic.rs

Tel/Fax: (+381 37) 447-160
447-161 / 447-170 / 310-15-70
PIB: 104765165
Matični broj: 20236230



Izjava o saobraznosti

Pre korišćenja obavezno se upoznat sa namenom i pravilnom upotrebom uređaja!

1. OPŠTA IZJAVA

Izjavljujemo:

- da će uređaj u roku saobraznosti raditi ispravno ako se koristi u skladu sa njegovom namenom i uputstvima za upotrebu;
- da ćemo na vaš zahtev, prispeo u roku saobraznosti, otkloniti o svom trošku grešku ili nedostatak na uređaju zbog kojih on ne radi ispravno, najkasnije u zakonski propisanom roku;
- odredbama ove izjave se ne utiče na prava potrošača iz člana 52. Zakona o zaštiti potrošača.

1.1. Obaveštenje o saobraznosti robe ugovoru:

Član 52: Ako isporučena roba nije saobrazna ugovoru, potrošač koji je obavestio prodavca o nesaobraznosti, ima pravo da zahteva od prodavca da otkloni nesaobraznost, bez naknade, opravkom ili zamenom, odnosno da zahteva odgovarajuće umanjeње cene ili da raskine ugovor u pogledu te robe.

Potrošač ima pravo da bira da nesaobraznost robe prodavac otkloni opravkom ili zamenom.

Ako otklanjanje nesaobraznosti u skladu sa stavom 2. ovog člana nije moguće, potrošač ima pravo da zahteva odgovarajuće umanjeње cene, ili raskid ugovora ako:

- 1) Nesaobraznost ne može da se otkloni opravkom ili zamenom uopšte niti u primerenom roku;
- 2) Ne može da ostvari pravo na opravku ili zamenu, odnosno ako prodavac nije izvršio opravku ili zamenu u primerenom roku;
- 3) Opravka ili zamena ne može da se sprovede bez značajnijih nepogodnosti za potrošača zbog prirode robe i njene namene;
- 4) Otklanjanje nesaobraznosti opravkom ili zamenom predstavlja nesrazmerno opterećenje za prodavca.

Nesrazmerno opterećenje za prodavca u smislu stava 3. tačka 4) ovog člana, javlja se ako u poređenju sa umanjeњem cene i raskidom ugovora, stvara preterane troškove, uzimajući u obzir:

- 1) Vrednost robe koju bi imala da je saobrazna ugovoru;
- 2) Značaj saobraznosti u konkretnom slučaju;
- 3) Da li se saobraznost može otkloniti bez značajnih nepogodnosti za potrošača.

Potrošač ima pravo da zahteva zamenu, odgovarajuće umanjeње cene ili da raskine ugovor zbog istog ili drugog nedostatka saobraznosti koji se posle prve opravke pojavi, a ponovna opravka je moguća samo uz izričitu saglasnost potrošača. Uzimajući u obzir prirodu robe i svrhu zbog koje je potrošač nabavio, opravka ili zamena mora se izvršiti u primerenom roku bez značajnih neugodnosti za potrošača i uz njegovu saglasnost.

Ako se nesaobraznost pojavi u roku od šest meseci od dana prelaska rizika na potrošača, potrošač ima pravo da bira između zahteva da se nesaobraznost otkloni zamenom, odgovarajuće umanjeњem cene ili da izjavi da raskida ugovor. Ako se nesaobraznost pojavi u roku od šest meseci od dana prelaska rizika na potrošača, otklanjanje nesaobraznosti moguće je opravkom uz izričitu saglasnost potrošača.

Sve troškove koji su neophodni da bi se roba saobrazila ugovoru, a naročito troškove rada, materijala, preuzimanja i isporuke, snosi prodavac.

Za obaveze prodavca prema potrošaču, koje nastanu usled nesaobraznosti robe, prodavac ima pravo da zahteva od proizvođača u lancu nabavke te robe, da mu naknadi ono što je ispunio po osnovu te obaveze.

Potrošač ne može da raskine ugovor ako je nesaobraznost robe nezatna.

Prava iz stava 1. ovog člana ne utiču na pravo potrošača da zahteva od prodavca naknadu štete koja potiče od nesaobraznosti robe, u skladu sa opštim pravilima o odgovornosti za štetu.

1.2. Saobraznost u skladu sa ZPP počinje da važi danom prodaje na malo, što možete dokazati garantnim listom i računom izdatim u skladu sa važećim zakonskim propisom (član 12. Zakona o zaštiti potrošača) i traje 24 meseca!

1.3. Proizvod koji ne bude popravljn u propisanom roku na vaš zahtev zamenićemo novim.

Za vreme popravke aparata produžuje se rok saobraznosti za period od dana prijave kvara do dana popravke.

1.4. Zahtevi iz naslova mogu se ostvariti isključivo u državi gde je proizvod kupljen.

2. USLOVI SAOBRZNOSTI

2.1. Popravka uređaja vrši se po pravilu u servisnoj radionici.

2.2. Krajnji korisnik nema nikakvih troškova za izvršene popravke u roku saobraznosti.

2.3. Saobraznost prestaje da važi u sledećim slučajevima:

- nepoštovanja uputstva za upotrebu od strane potrošača,
- nepravilne ugradnje, upotrebe i održavanja uređaja,
- popravke koju je izvršila neovlašćena osoba,
- ugradnje neoriginalnih rezervnih delova,
- nemarnog rukovanja uređajem koje ima za posledicu mehanička ili estetska oštećenja,
- oštećenja nastalih zbog mehaničkih udara po krivnji kupca ili treće osobe,
- grešaka koje su posledica smetnji iz okoline (udar groma, varijacije napona električne struje, elektromagnetne smetnje, prirodne nesreće, poplave i sl).

2.4. Saobraznost ne obuhvata:

- potrošni materijal (sijalice, filtere, gumene zaptivke i dihtunge, itd)
- manja odstupanja u nijansi boje,
- povećanje bučnosti koje je posledica starenja, nepravilnog povezivanja i ugradnje, a koje ne utiče na funkciju uređaja,
- estetske greške koje ne utiču na funkciju i sigurnost uređaja,
- zahteve za čišćenje filtera (to radi korisnik prema uputstvu),
- greške koje načini strano telo ubačeno u uređaj.

2.5. U slučajevima kada ovlašćeni servis utvrdi da uređaj ispravno funkcioniše, kupac snosi troškove izlaska i konstatacije zbog neopravdane prijave kvara.

3. SERVISNE INTERVENCIJE

3.1. Servisne intervencije u roku saobraznosti

Pravo na servisiranje uređaja u roku saobraznosti krajnji korisnik ostvaruje na osnovu računa sa podacima o prodavcu (maloprodaji), datumu prodaje i proizvodu (naziv, model, šifra artikla i serijski broj).

Ako na račun nema podataka o proizvodu (naziv, model, šifra artikla i serijski broj), uz račun je obavezno priložiti garantni list.

Uređaj koji je predmet servisiranja po osnovu saobraznosti mora imati na sebi natpisnu tablicu.

Pri prijavi kvara obavezno morate navesti: naziv, model, šifru artikla i serijski broj, koje možete naći na garantnom listu ili natpisnoj pločici sa podacima (na samom proizvodu).

3.2. Servisne intervencije izvan roka saobraznosti

Servisne intervencije izvan saobraznosti vrše se popravkom i zamenom originalnih rezervnih delova na teret korisnika uređaja.

4. VREME GARANTOVANOG SERVISIRANJA

Pod tim se podrazumeva vreme u kojem garantujemo servis, pribor i rezervne delove, počevši od dana kupovine uređaja. Vreme garantovanog servisiranja je u skladu sa važećim zakonskim propisom.

U slučaju promene modela aparata, garantujemo odgovarajuće, jednako vredne alternativne zamenske modele, neutralnog dizajna i neutralne nijanse.

Podaci o uređaju (proizvodu):

Naziv proizvoda: _____

Model: _____

Serijski broj: _____

Datum kupovine: _____

Prodavac: _____

Adresa prodavca: _____

Potpis/pečat prodavca _____

Potpis kupca _____

Distributer za Srbiju i servis:

Trgovina Matejic d.o.o.
Birčaninova br.1,
37000 Kruševac, Srbija
tel/fax: +381 (37) 447 170
e-mail: info@matejic.rs
www.mitealighting.com

pod-servis

pod-servis